

Silver Cross[®]

Jet 5

Instruction Manual
Manuel d'instructions
Manual de instrucciones

**IMPORTANT - READ THE INSTRUCTIONS CAREFULLY
BEFORE USE AND KEEP FOR FUTURE REFERENCE**

**IMPORTANTE - GUARDE ESTAS INSTRUCCIONES
PARA CONSULTARLAS POSTERIORMENTE**

**IMPORTANT - A LIRE ATTENTIVEMENT ET À
CONSERVER POUR RÉFÉRENCE ULTÉRIEURE**

1.1

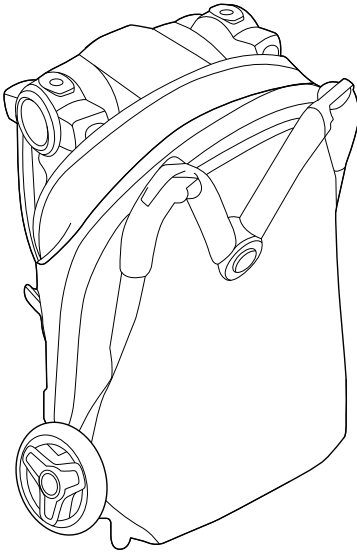

1.2

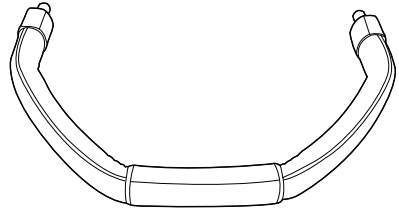

1.3

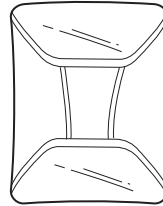

1.4

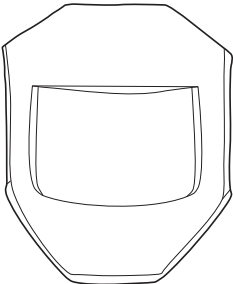

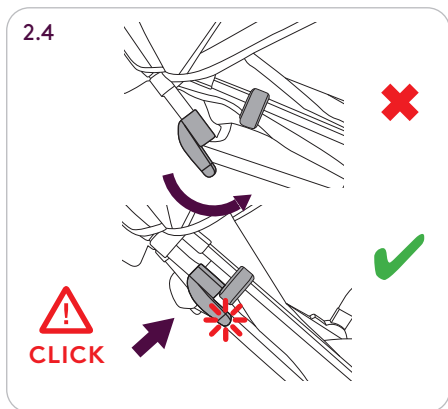
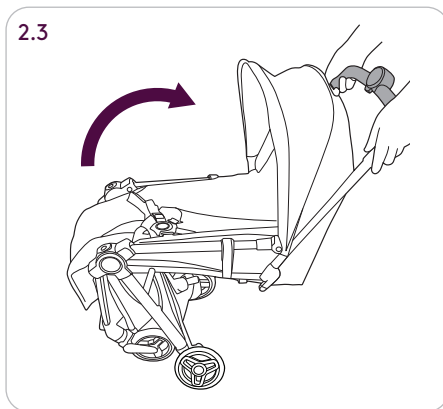
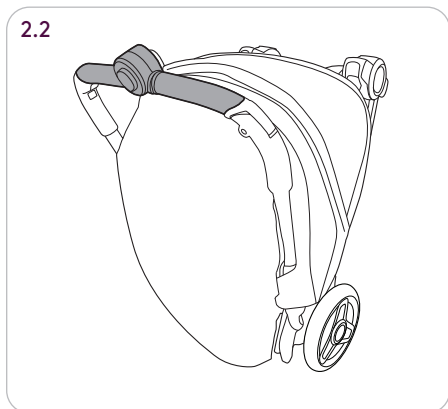
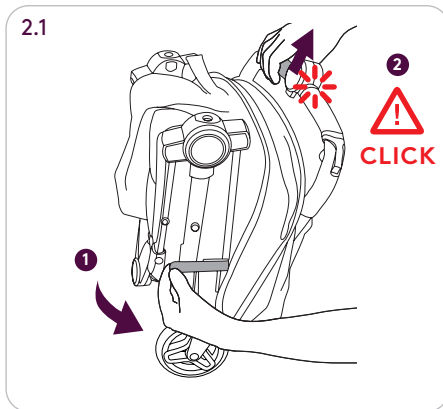

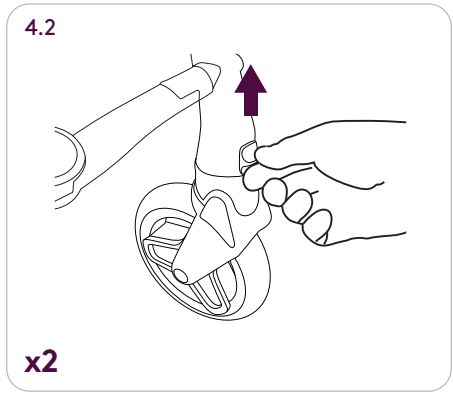
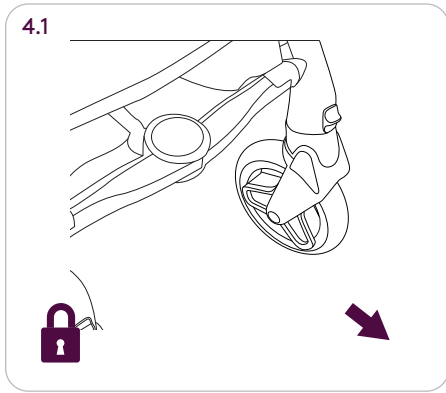
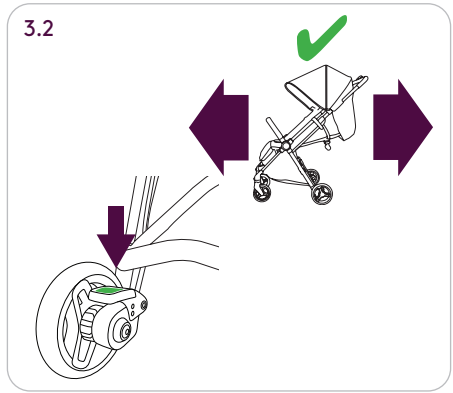
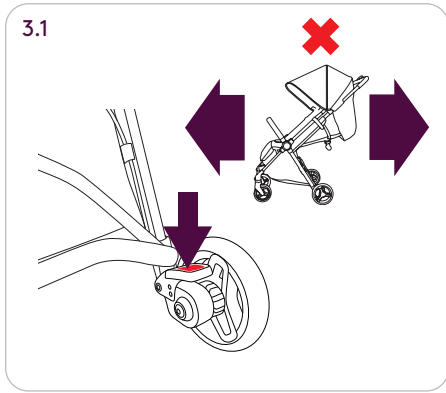

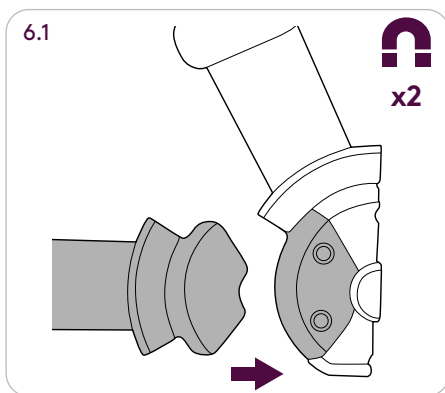
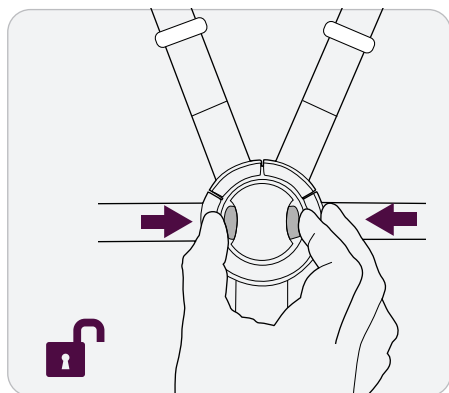
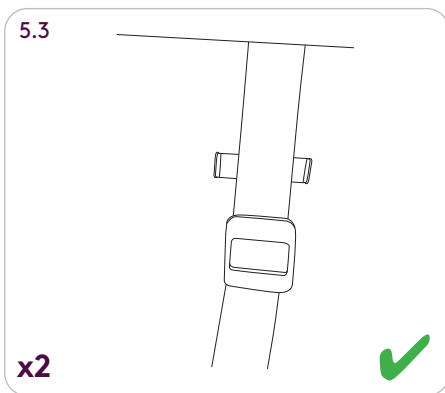
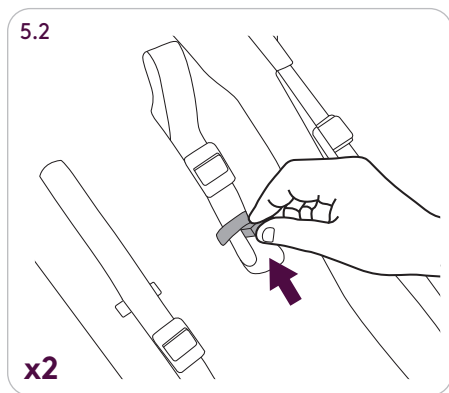
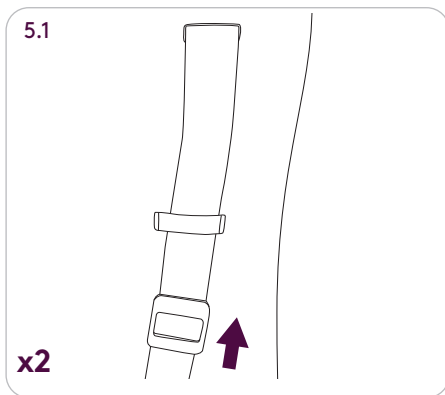
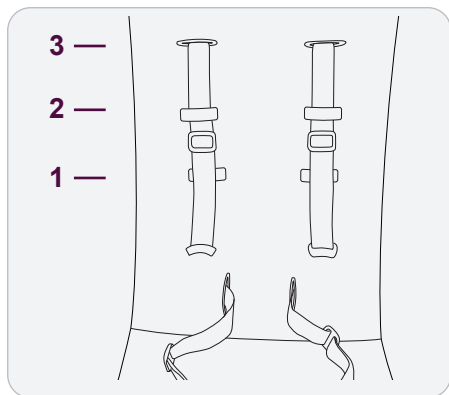

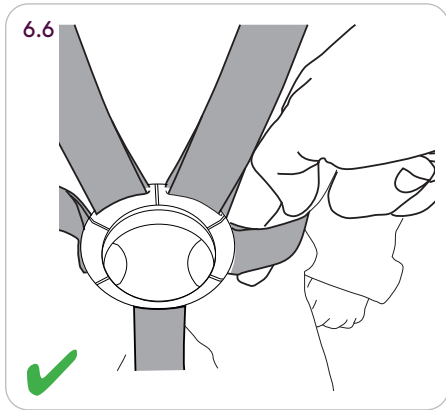
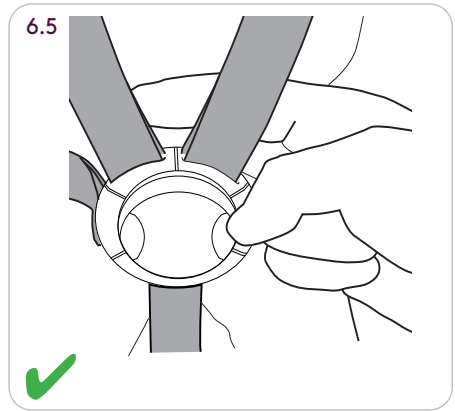
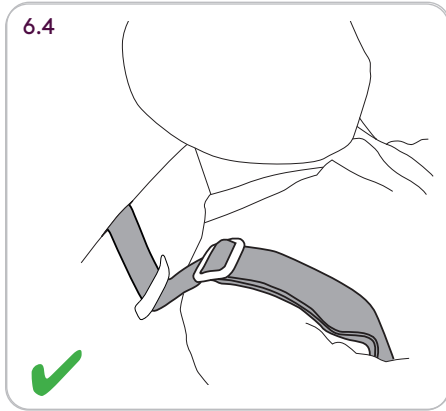
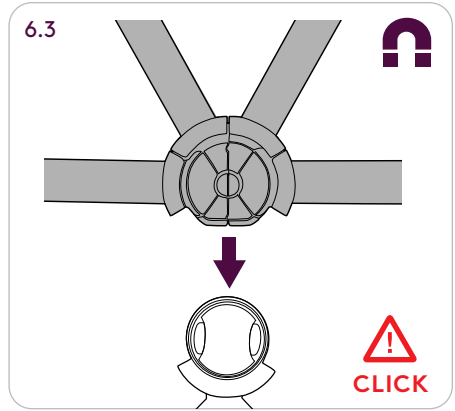
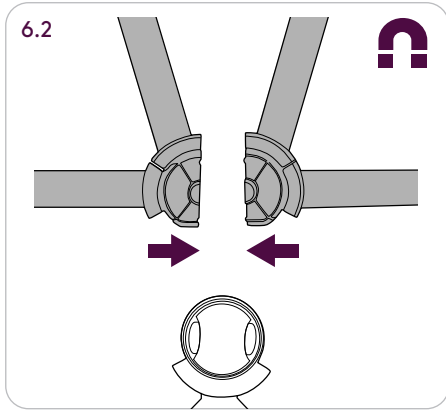



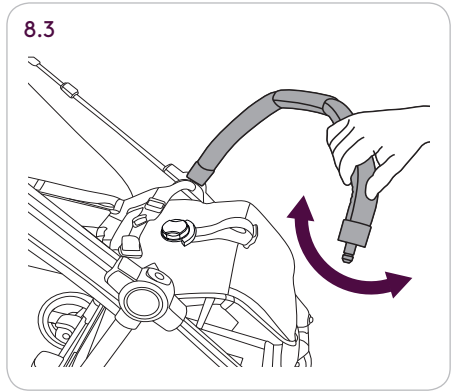
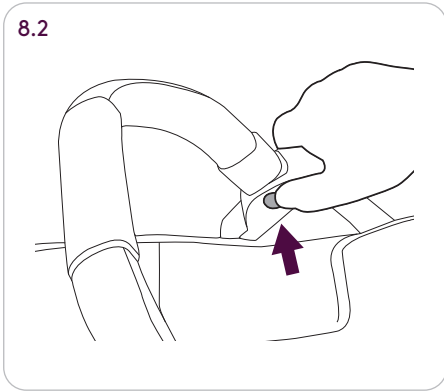
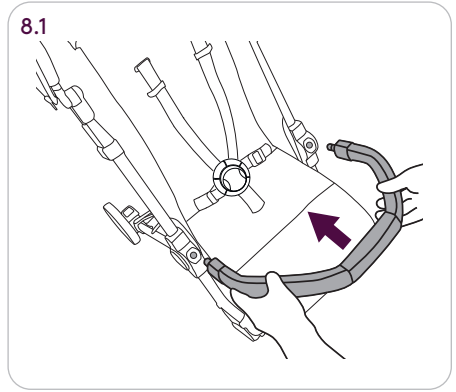
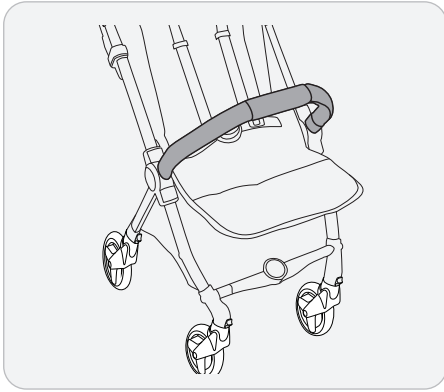

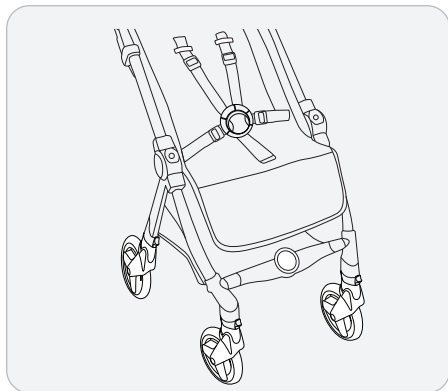

9.1

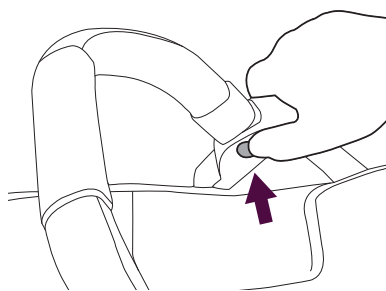

x2

9.2

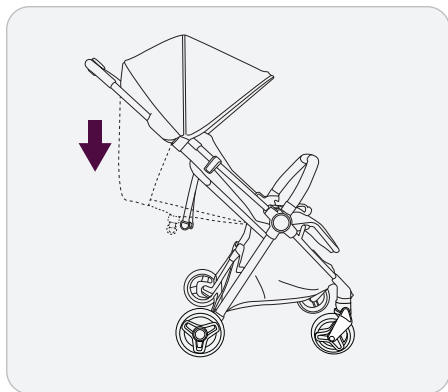
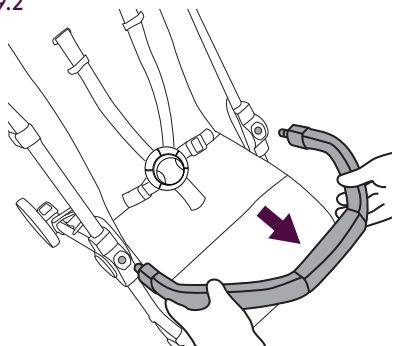

10.1

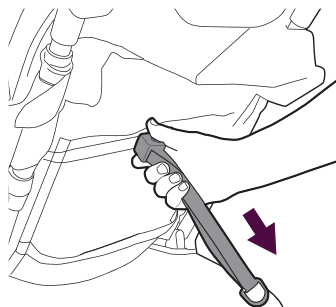

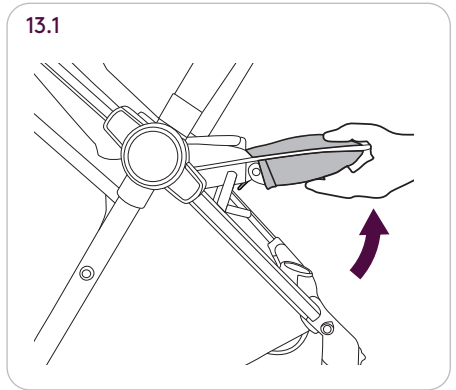
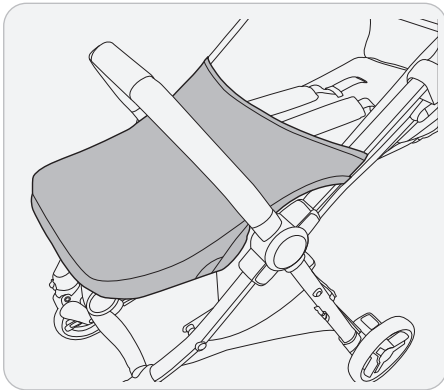
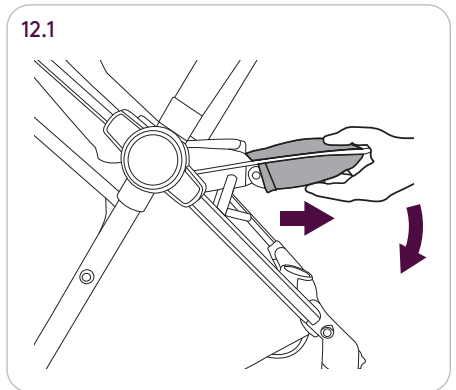
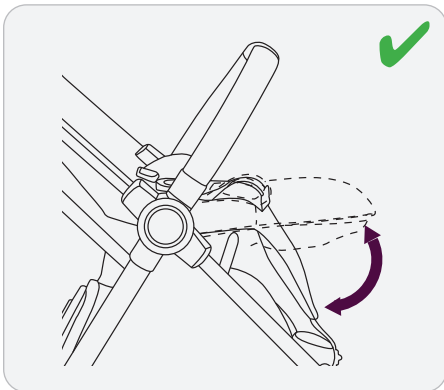
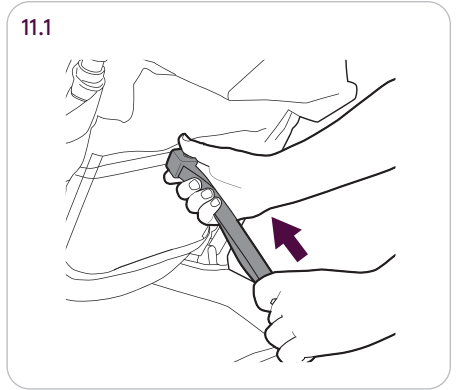
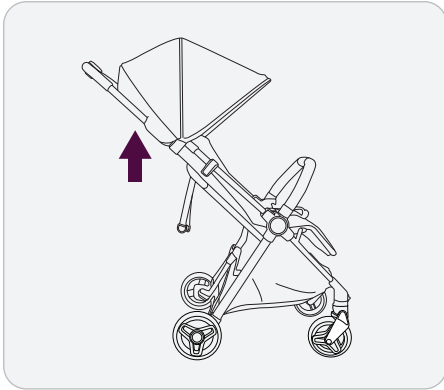

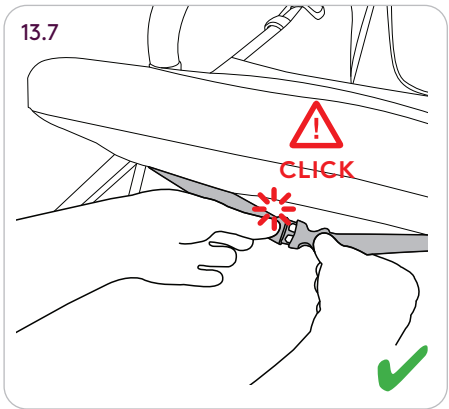
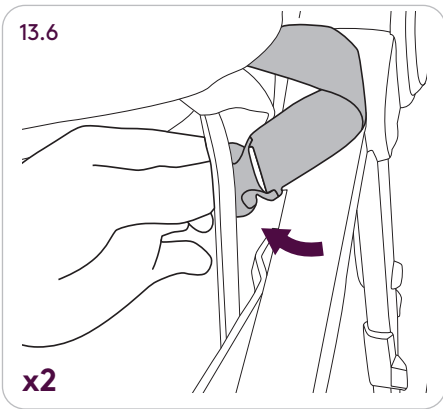
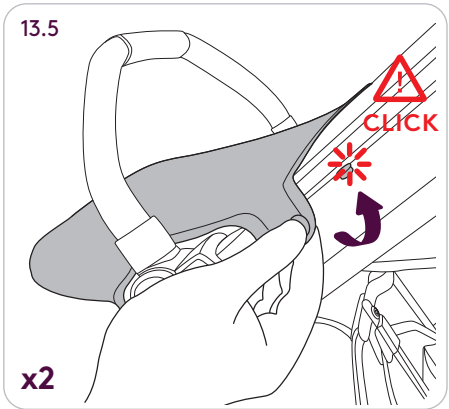
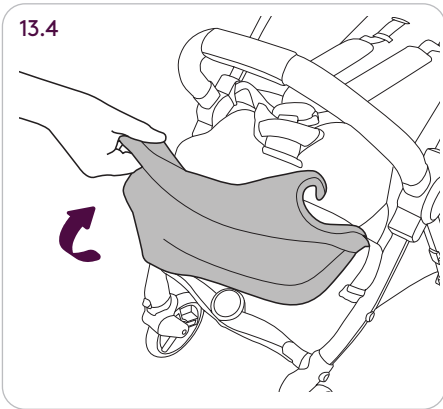
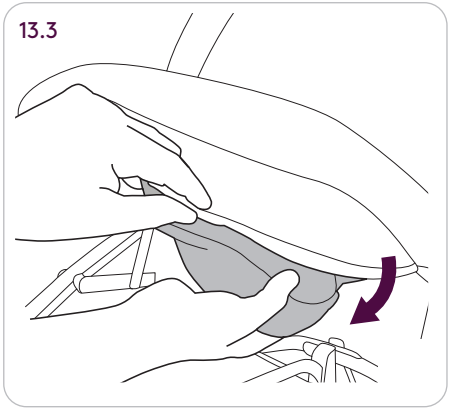
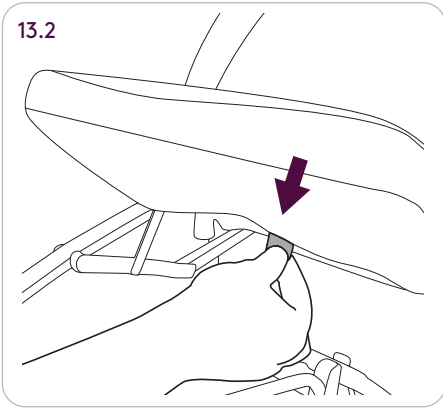

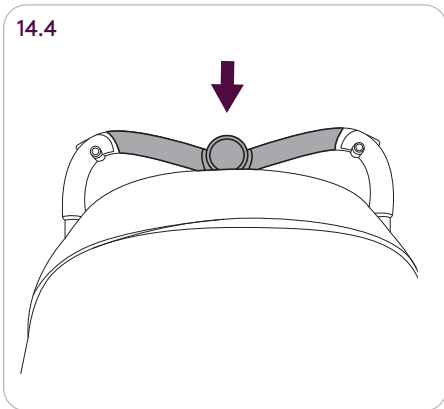
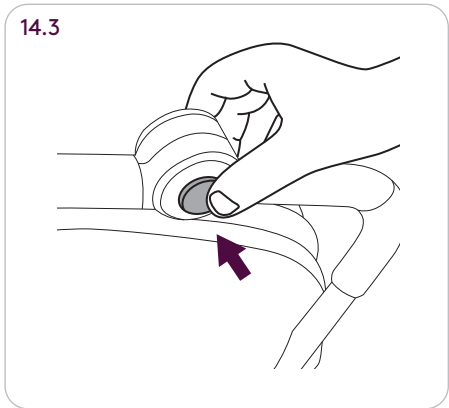
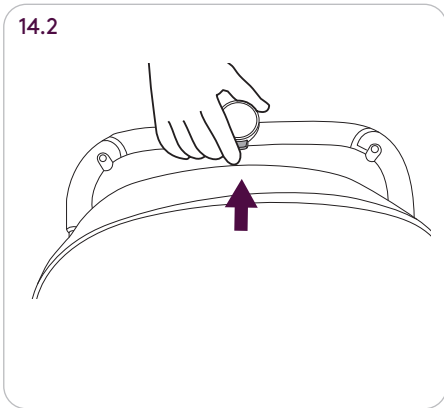
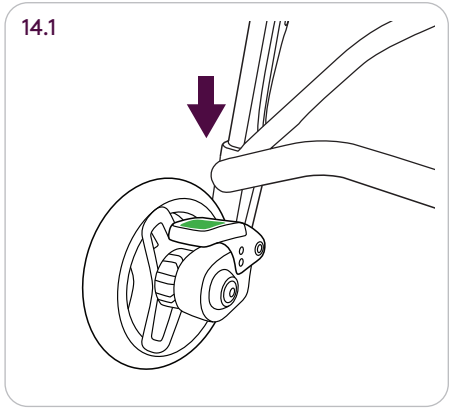

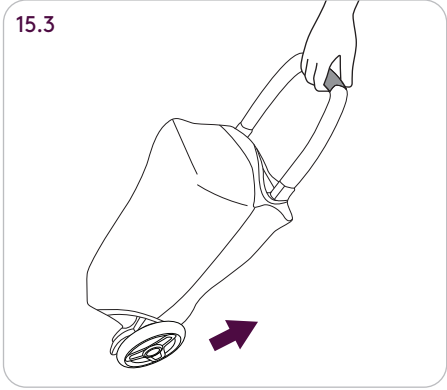
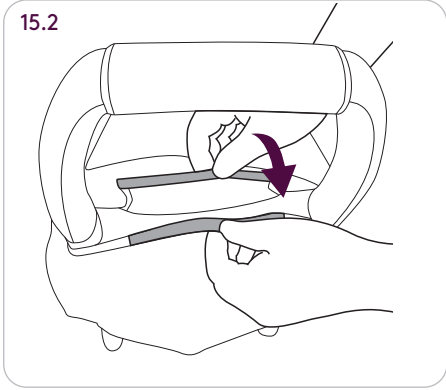
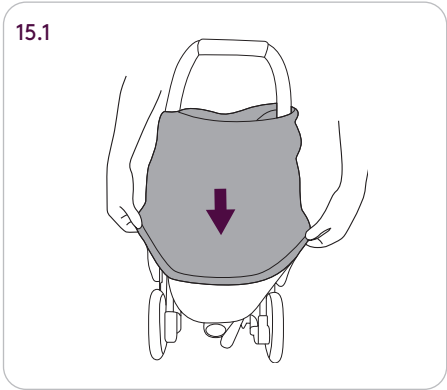
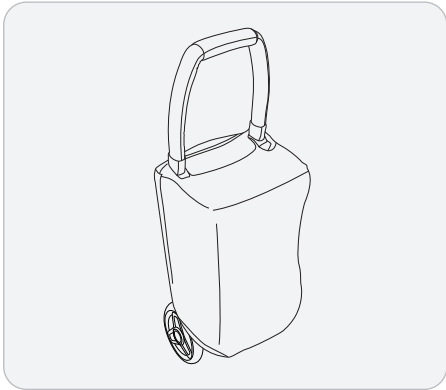
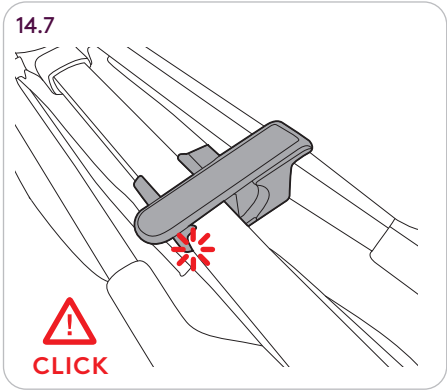
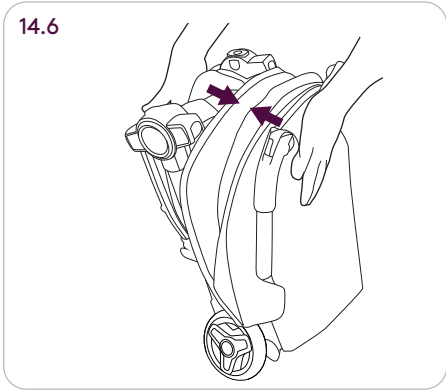

These instructions are important.

IMPORTANT - READ CAREFULLY AND KEEP FOR FUTURE REFERENCE.

FAILURE TO FOLLOW THESE WARNINGS AND INSTRUCTIONS COULD RESULT IN SERIOUS INJURY OR DEATH.

THE SAFETY OF YOUR CHILD IS YOUR RESPONSIBILITY.

Read these instructions before use and keep them for future reference. Your child's safety may be affected if you do not follow these instructions.

Your Jet stroller is a high quality Silver Cross product. It meets current safety standards and care and regular light maintenance will ensure its long service.

This stroller is suitable from birth up to 55lbs/25kgs.

If somebody unfamiliar is using your Jet stroller, always ensure that they read these instructions carefully so that they understand how the product works best.

The Jet stroller is designed and tested to be used with a range of car seats. For a list of compatible car seats, please visit our websites:

www.silvercrossus.com
www.silvercrossbaby.ca

Safety Notes

The Jet stroller is a high quality Silver Cross product. It complies with ASTM F833-21 and with correct use and maintenance will give good service. If, however, you should have any problems with the stroller, please contact your Silver Cross retailer who will take appropriate action.

WARNING:

IT IS RECOMMENDED THE MOST RECLINED POSITION IS USED FOR NEWBORN BABIES.

ENSURE ALL LOCKING DEVICES ARE ENGAGED BEFORE USE.

AVOID SERIOUS INJURY TO CHILD FROM FALLING OR SLIDING OUT. ALWAYS USE THE CHILD RESTRAINT SYSTEM.

ANY LOAD ATTACHED TO THE HANDLE AND/OR ON THE BACK OF THE BACKREST AND/OR ON THE SIDES OF THE VEHICLE WILL AFFECT THE STABILITY OF THE VEHICLE.

NEVER LEAVE CHILD UNATTENDED.

CHILD MAY SLIP INTO LEG OPENINGS AND STRANGLE. NEVER USE IN RECLINED STROLLER POSITIONS WITHOUT ATTACHING FOOT END BARRIER.

TO AVOID INJURIES FROM FINGER ENTRAPMENT, KEEP CHILD AWAY FROM THIS PRODUCT WHEN UNFOLDING AND FOLDING IT.

THE CARRIAGE OR STROLLER WILL BECOME UNSTABLE IF THE MANUFACTURER'S RECOMMENDED LOAD IS EXCEEDED.

DO NOT LET YOUR CHILD PLAY WITH THIS PRODUCT.

THIS PRODUCT IS NOT SUITABLE FOR RUNNING OR SKATING.

PARKING DEVICE SHALL BE ENGAGED WHEN PLACING OR REMOVING THE CHILD.

DO NOT CARRY MORE THAN ONE CHILD IN THIS STROLLER.

ACCESSORIES WHICH ARE NOT APPROVED BY SILVER CROSS SHALL NOT BE USED.

ONLY REPLACEMENT PARTS SUPPLIED/RECOMMENDED BY SILVER CROSS SHALL BE USED.

DO NOT USE IF ANY PART IS BROKEN, TORN, OR MISSING.

NEVER LEAVE YOUR CHILD IN THE STROLLER WITH THE RAINCOVER FULLY FITTED OTHER THAN IN NORMAL OUTSIDE USE.

NEVER PULL STROLLER BACKWARD UP STAIRS. DOING SO VOIDS THE WARRANTY AND COULD LEAD TO A DANGEROUS CONDITION.

THE BUMPER BAR MUST BE SECURELY CONNECTED AT BOTH SIDES AT ALL TIMES WHEN IN USE.

DO NOT LIFT THE STROLLER VIA THE BUMPER BAR WHILST A CHILD IS IN PLACE.

TO AVOID POSSIBLE INJURY OR DAMAGE, ALWAYS ENSURE THE FOLD LOCK HAS BEEN ENGAGED BEFORE LIFTING AND CARRYING THE FRAME.

CARRY THE FOLDED FRAME USING THE BUMPER BAR.

ALWAYS USE THE CROTCH STRAP IN COMBINATION WITH THE WAIST STRAP.

WINTER/SUMMER CLOTHING CAN MAKE A DIFFERENCE TO THE SIZE OF YOUR CHILD.

BEFORE YOU USE THE STROLLER THE HARNESS MUST BE ADJUSTED TO SUIT THE SIZE OF YOUR CHILD.

BASKET CAPACITY: 11 LBS (5KG).

ALWAYS HOLD THE SEAT WHEN MAKING ADJUSTMENTS.

BE SURE THAT THE PARKING BRAKE IS ON.

IF YOU HAVE ANY DIFFICULTY IN FOLDING OR UNFOLDING THE STROLLER DO NOT FORCE AS THIS WILL CAUSE DAMAGE.

READ THE "TO FOLD OR UNFOLD" INSTRUCTIONS CAREFULLY.

IT MAY BE UNSAFE TO FIT ACCESSORIES OR SPARE PARTS OTHER THAN THOSE SUPPLIED OR RECOMMENDED BY SILVER CROSS.

IF ANYONE OTHER THAN THE OWNER IS GOING TO USE THIS PRODUCT (E.G. GRANDPARENT, CHILD MINDER), PLEASE SHOW THEM HOW TO USE IT CORRECTLY.

Care and maintenance

Chassis - Always check your stroller for signs of wear. Regularly lubricate all moving parts. Check for freedom of movement of all locking devices.

Polish metal work with a clean, dry cloth.

Dirt and dust within moving mechanisms may be rinsed away with clean water. Do not soak or submerge.

Fabric items - Please refer to the washcare instructions on each individual item's washcare label.

Seat Unit - To clean, sponge area with warm soapy water. Rinse well with clean water to avoid staining. Allow to dry naturally, away from direct heat and strong sunlight.

Never machine wash, tumble dry, iron or bleach any of the fabric items or seat unit. A certain degree of fading may occur over time through everyday use.

Please read these instructions carefully before using your new Silver Cross product and keep for future reference.

www.silvercrossus.com
www.silvercrossbaby.ca

Estas instrucciones son importantes.

IMPORTANTE: GUARDE ESTAS INSTRUCCIONES PARA CONSULTARLAS POSTERIORMENTE

IMPORTANTE – LEER DETENIDAMENTE Y MANTENERLAS PARA FUTURAS CONSULTAS

NO SEGUIR ESTAS ADVERTENCIAS E INSTRUCCIONES PUEDE PROVOCAR LESIONES GRAVES O LA MUERTE

USTED ES RESPONSABLE DE LA SEGURIDAD DEL BEBÉ.

Lea estas instrucciones antes del uso y guárdelas para consultarlas posteriormente. Puede poner en peligro la seguridad de su hijo si no sigue estas instrucciones.

Su silla de paseo Jet es un producto de alta calidad de Silver Cross. Cumple las normativas de seguridad actuales y, con un ligero cuidado y mantenimiento, asegurará una larga vida útil.

Este silla de paseo es adecuada desde el nacimiento hasta 55lbs/25kgs.

Si alguien no familiarizado con el silla de paseo va a utilizar su Jet cochecito, asegúrese siempre de que haya leído atentamente estas instrucciones para que sepa cómo funciona mejor el producto.

El silla de paseo Jet está diseñado y probado para ser utilizado con una gama de asientos de automóvil. Para obtener una lista de asientos de automóvil compatibles, visite nuestro sitio web:
www.silvercrossus.com
www.silvercrossbaby.ca

Notas de seguridad

La silla de paseo Jet es un producto de gran calidad de Silver Cross.

Cumple con la normativa ASTM F833-21 y, si la utiliza adecuadamente y realiza un buen mantenimiento, le proporcionará un servicio excelente. No obstante, si tiene algún problema con su producto, póngase en contacto con el minorista Silver Cross, quien se encargará apropiadamente del asunto.

ADVERTENCIA:

PARA BEBÉS RECIÉN NACIDOS SE RECOMIENDA LA POSICIÓN MÁS RECLINADA.

ASEGURARSE DE QUE TODOS LOS DISPOSITIVOS DE CIERRE ESTÁN ENGRANADOS ANTES DEL USO.

EVITE LESIONES GRAVES AL NIÑO POR CAÍDAS O DESLIZAMIENTOS. UTILICE SIEMPRE EL SISTEMA DE RETENCIÓN.

CUALQUIER CARGA SOBRE EL MANILLAR Y/O LA PARTE TRASERA DEL RESPALDO Y/O LATERALES DEL COCHECITO AFECTARÁ LA ESTABILIDAD DEL MISMO.

NO DEJAR NUNCA AL NIÑO DESATENDIDO.

EL NIÑO PUEDE DESLIZARSE HACIA LAS ABERTURAS PARA LAS PIERNAS Y ESTRANGULARSE. NUNCA LO USE EN POSICIÓN RECLINADA

SIN USAR LA FUNDA PARA LAS PIERNAS PROVISTO.

PARA EVITAR LESIONES POR ATRAPAMIENTO DE DEDOS, MANTENGA A LOS NIÑOS ALEJADOS DE ESTE PRODUCTO CUANDO LO DESPLIEGUE Y DOBLE.

EL COCHES CUNA O COCHES DE PASEO SE VOLVERÁ INESTABLE SI SE EXCEDE LA CARGA RECOMENDADA POR EL FABRICANTE.

NO PERMITA QUE EL NIÑO JUEGUE CON ESTE PRODUCTO ESTE PRODUCTO NO ES ADECUADO PARA CORRER O PATINAR.

PONGA SIEMPRE EL FRENO DE ESTACIONAMIENTO CUANDO COLOQUE O SAQUE AL NIÑO.

NO LLEVE A MÁS DE UN NIÑO EN ESTA SILLA DE PASEO.

NO SE DEBEN UTILIZAR ACCESORIOS NO AUTORIZADOS POR SILVER CROSS.

SÓLO SE UTILIZARÁN PIEZAS DE REPUESTO SUMINISTRADAS/ RECOMENDADAS POR SILVER CROSS.

NO UTILICE ESTE PRODUCTO EN CASO DE QUE FALTE ALGUNA PIEZA O HAYA PIEZAS ROTAS O DESGARRADAS.

NUNCA DEJE A SU HIJO EN EL COCHECITO CON LA FUNDA PARA LA LLUVIA COMPLETAMENTE EQUIPADA, SALVO EN EL USO NORMAL AL AIRE LIBRE.

NUNCA JALE LA CARRIOLA HACIA ATRÁS POR LAS ESCALERAS. SI LO HACE, ANULARÁ LA GARANTÍA Y PODRÍA PROVOCAR UNA SITUACIÓN PELIGROSA.

LA BARRA APOYA BRAZOS DEBE ESTAR ACOPLADA DE FORMA SEGURA EN LOS DOS LADOS SIEMPRE QUE SE UTILICE.

NO LEVANTE LA SILLA DE PASEO POR LA BARRA APOYA BRAZOS CUANDO HAYA UN NIÑO COLOCADO EN SU INTERIOR.

PARA EVITAR POSIBLES LESIONES O DAÑOS, ASEGÚRESE SIEMPRE DE QUE EL BLOQUEO DE PLEGADO ESTÉ ENGRANADO ANTES DE LEVANTAR Y TRANSPORTAR EL CHASIS.

TRANSPORTE EL CHASIS PLEGADO POR LA BARRA APOYA BRAZOS.

UTILICE SIEMPRE LA CORREA DE ENTREPIERNA EN COMBINACIÓN CON LA CORREA DE CINTURA.

LA ROPA DE INVIERNO O VERANO PUEDE MARCAR UNA DIFERENCIA EN EL TAMAÑO DE SU HIJO.

ANTES DE UTILIZAR LA SILLA DE PASEO, EL ARNÉS DEBE ESTAR AJUSTADO AL TAMAÑO DE SU HIJO.

CAPACIDAD MÁXIMA PARA CESTA: 11 LBS (5KG).

SUJETE SIEMPRE EL ASIENTO AL REALIZAR AJUSTES.

ASEGÚRESE DE QUE EL FRENO DE MANO ESTÉ PUESTO.

SI TIENE ALGUNA DIFICULTAD PARA PLEGAR O DESPLEGAR EL COHECITO, NO LO FUERCE, YA QUE ESTO PROVOCARÁ DAÑOS.

LEA ATENTAMENTE LAS INSTRUCCIONES DE "PARA PLEGAR O DESPLEGAR".

PUEDE RESULTAR PELIGROSO INSTALAR ACCESORIOS O REPUESTOS DISTINTOS DE LOS SUMINISTRADOS O RECOMENDADOS POR SILVER CROSS.

SI ALGUIEN QUE NO SEA EL PROPIETARIO VA A UTILIZAR ESTE PRODUCTO (POR EJEMPLO, ABUELOS, CUIDADORES DE NIÑOS), ENSÉÑELES CÓMO USARLO CORRECTAMENTE.

Cuidado y mantenimiento

Chasis: Compruebe siempre la silla de paseo por si hubiera indicios de desgaste. Lubrique periódicamente todas las partes móviles. Compruebe que haya total libertad de movimiento en todos los dispositivos de bloqueo. Pula el metal con un paño limpio y seco.

La suciedad y el polvo dentro de los mecanismos móviles pueden enjuagarse con agua limpia. No la moje ni sumerja.

Componentes de tela: Consulte las instrucciones de lavado en cada etiqueta individual.

Asiento: Para limpiarlo, pase una esponja por la zona con agua templada con jabón. Aclare bien con agua limpia para evitar manchas. Deje secar al aire, lejos del calor directo y de la luz solar fuerte.

Nunca lave a máquina, seque en secadora, planche o blanquee ninguno de los componentes de tela o el asiento.

Es posible que pierdan algo de color con el uso diario.

Lea detenidamente estas instrucciones antes de utilizar su nuevo producto

Silver Cross y consérvelas para consultarlas en el futuro.

www.silvercrossus.com
www.silvercrossbaby.ca

Ce mode d'emploi est important.

IMPORTANT – A LIRE ATTENTIVEMENT ET À CONSERVER POUR RÉFÉRENCE ULTÉRIEURE.

LE NON RESPECT DE CES MISES EN GARDE OU DE CES DIRECTIVES PEUT CAUSER DES BLESSURES GRAVES, VOIRE MORTELLES.

VOUS ÊTES RESPONSABLE DE LA SÉCURITÉ DE VOTRE ENFANT.

Lisez-le avant d'utiliser votre poussette et conservez-le, pour pouvoir vous y reporter ultérieurement. La sécurité de votre enfant dépend notamment de votre respect de ce mode d'emploi.

Votre poussette Jet est un produit de haute qualité de Silver Cross. Conforme aux normes de sécurité actuelles, il vous donnera de longues années de service moyennant certains soins et un léger entretien régulier.

ce matériel peut être utilisé de la naissance à 55lbs/25kgs.

Si vous prêtez votre poussette Jet à une personne qui n'a pas l'habitude de l'utiliser, n'oubliez pas de lui faire lire ce mode d'emploi attentivement, pour qu'elle sache comment l'utiliser au mieux.

Le poussette Jet est conçu et testé pour être utilisé avec une gamme de sièges auto. Pour une liste des sièges auto compatibles, veuillez visiter notre site web. www.silvercrossus.com www.silvercrossbaby.ca

Consignes de sécurité

Le poussette Jet est un produit Silver Cross de haute qualité. Il est conforme à la norme ASTM F833-21 et, s'il est utilisé et entretenu correctement, il offrira un bon service. Si toutefois vous rencontrez des problèmes avec la poussette, veuillez contacter votre revendeur Silver Cross qui prendra les mesures appropriées.

MISES EN GARDE:

IL EST RECOMMANDÉ D'UTILISER LA POSITION DE SIÈGE LA PLUS INCLINÉE POUR LES NOUVEAU-NÉS.

S'ASSURER QUE TOUS LES DISPOSITIFS DE VERROUILLAGE SONT ENCLENCHÉS AVANT UTILISATION.

DES BLESSURES GRAVES PEUVENT SURVENIR SI L'ENFANT TOMBE OU GLISSE DU SIÈGE. TOUJOURS UTILISER LE SYSTÈME DERETENUE.

TOUTE CHARGE FIXÉE SUR LA POIGNÉE ET/OU SUR L'ARRIÈRE DU DOSSIER ET/OU SUR LES CÔTÉS DE LA POUSSETTE AFFECTERA LA STABILITÉ.

NE JAMAIS LAISSER L'ENFANT SANS SURVEILLANCE.

L'ENFANT PEUT GLISSER DANS LES OUVERTURES DES JAMBES ET S'ÉTRANGLER. NE JAMAIS UTILISER EN POSITION INCLINÉE SANS ATTACHER UNE BARRIÈRE D'EXTRÉMITÉ DE PIED.

POUR ÉVITER TOUTE BLESSURE AUX DOIGTS, TENIR L'ENFANT À L'ÉCART LORS DU REPLIAGE ET DU DÉPLIAGE.

TOUT POIDS SUPÉRIEUR À LA LIMITE RECOMMANDÉE PAR LE FABRICANT RENDRA LE LANDAU OU LA POUSSETTE INSTABLE.

NE PAS LAISSER L'ENFANT JOUER AVEC CE PRODUIT.

CE PRODUIT NE CONVIENT PAS POUR FAIRE DU JOGGING OU DES PROMENADES EN ROLLERS.

SERREZ TOUJOURS LE FREIN DE STATIONNEMENT LORSQUE VOUS PLACEZ L'ENFANT DANS LA POUSSETTE OU LORSQUE VOUS LE SORTEZ DE LA POUSSETTE.

NE TRANSPORTEZ PAS PLUS D'UN ENFANT DANS CETTE POUSSETTE.

AUCUN ACCESSOIRE NON APPROUVÉ PAR SILVER CROSS NE DOIT ÊTRE UTILISÉ.

UTILISEZ UNIQUEMENT DES PIÈCES DÉTACHÉES FOURNIES/ RECOMMANDÉES PAR SILVER CROSS.

N'UTILISEZ PAS LE PRODUIT SI UNE PIÈCE EST CASSÉE, DÉCHIRÉE OU MANQUANTE.

NE LAISSEZ JAMAIS VOTRE ENFANT DANS LA POUSSETTE AVEC LA HOUSSE DE PLUIE ENTIÈREMENT ÉQUIPÉE, SAUF POUR UNE UTILISATION EXTÉRIEURE NORMALE.

NE TIREZ JAMAIS LA POUSSETTE VERS L'ARRIÈRE MONTEZ LES ESCALIERS. CELA ANNULE LA GARANTIE ET PEUT ENTRAÎNER UNE SITUATION DANGEREUSE.

LA BARRE DE PARE-CHOC DOIT ÊTRE SOLIDEMENT CONNECTÉE DES DEUX CÔTÉS À TOUT MOMENT PENDANT SON UTILISATION.

NE PAS SOULEVER LA POUSSETTE JUSQU'À LA BARRE DE PARE-CHOC PENDANT QU'UN ENFANT EST EN PLACE.

POUR ÉVITER D'ÉVENTUELLES BLESSURES OU DOMMAGES, ASSUREZ-VOUS TOUJOURS QUE LE VERROU DE PLIAGE A ÉTÉ ENGAGÉ AVANT DE SOULEVER ET DE TRANSPORTER LE CADRE.

TRANSPORTEZ LE CADRE PLIÉ À L'AIDE DE LA BARRE DE PARE-CHOC.

UTILISEZ TOUJOURS LA SANGLE D'ENTREJAMBE EN COMBINAISON AVEC LA SANGLE DE TAILLE.

LES VÊTEMENTS HIVER/ ÉTÉ PEUVENT FAIRE UNE DIFFÉRENCE SUR LA TAILLE DE VOTRE ENFANT.

AVANT D'UTILISER LA POUSSETTE, LE HARNAIS DOIT ÊTRE AJUSTÉ À LA TAILLE DE VOTRE ENFANT.

CAPACITÉ DU PANIER: 5 KG

**TENEZ TOUJOURS LE SIÈGE
LORSQUE VOUS EFFECTUEZ DES
RÉGLAGES.**

**ASSUREZ-VOUS QUE LE
FREIN EST ACTIONNÉ. SI VOUS
RENCONTREZ DES DIFFICULTÉS
POUR PLIER OU DÉPLIER LA
POUSSETTE, NE FORCEZ PAS
CAR VOUS RISQUERIEZ DE
L'ENDOMMAGER.**

**LISEZ ATTENTIVEMENT LES
CONSIGNES SUR LE PLIAGE ET
LE DÉPLIAGE DE LA POUSSETTE.**

**NE FIXEZ PAS D'ACCESSOIRES
OU DE PIÈCES DE RECHANGE
AUTRES QUE CEUX FOURNIS
OU RECOMMANDÉS PAR SILVER
CROSS, CAR CELA POURRAIT
ÊTRE DANGEREUX.**

**SI UNE PERSONNE AUTRE QUE
LE PROPRIÉTAIRE UTILISE LA
POUSSETTE (PAR EXEMPLE:
GRANDS-PARENTS OU
NOURRICE), MONTREZ-
LUI COMMENT L'UTILISER
CORRECTEMENT.**

Nettoyage et entretien

Châssis - vérifiez toujours que la poussette ne présente pas de signes d'usure. Lubrifiez régulièrement toutes les pièces mobiles. Vérifiez que tous les dispositifs de verrouillage peuvent bouger librement. Frottez les parties métalliques avec un chiffon propre et sec.

Rincez toute poussière et saleté présente dans les mécanismes mobiles avec de l'eau propre.

Ne pas immerger ou plonger dans l'eau.

Éléments en tissu: veuillez vous reporter aux consignes de lavage indiquées sur l'étiquette de chaque élément concerné.

Siège: nettoyez avec une éponge et de l'eau chaude savonneuse. Rincez bien à l'eau claire pour éviter la formation de taches. Laissez sécher à l'air libre, à l'écart d'une source de chaleur directe et de la lumière du soleil.

Veuillez lire ces consignes attentivement avant d'utiliser votre nouveau produit Silver Cross et veuillez les conserver pour référence ultérieure.

www.silvercrossus.com
www.silvercrossbaby.ca





USA

Silver Cross North America,
Royal Baby Distributors Inc.
2901 Stirling Rd, Suite 207,
Fort Lauderdale, FL 33312

762-333-2229 cs@silvercrossus.com

CAN

Distributed by/Distribué par:
Elfe Juvenile Products,
2520 Av Marie-Curie, St-Laurent (QC)
H4S 1N1

1-800-667-8184 service@elfe.ca

Silver Cross[®]

silvercrossus.com
silvercrossbaby.ca